

**BETJENINGS- &
MONTERINGSVEJLEDNING
TIL
CENTERLINE**

TJ. No. 020-021-DK Version 1.11



Mølhavevej 2
9440 Aabybro
Denmark
Tlf. +45 9696 2500
Fax. +45 9696 2501
www.teejet.com

Vi har bestræbt os på at levere et fejlfrit produkt. For at opnå en optimal udnyttelse af vort produkt beder vi om at manualen gennemlæses omhyggeligt. Såfremt der er spørgsmål, står vi til rådighed såvel i startfasen som senere. Med hensyn til ansvar for produktets brug henvises der til vore gældende salgs- og leveringsbetingelser - herunder specielt afsnit 7, som er nedenfor:

7. Produkternes anvendelse

7.1 Enhver anvendelse af produkterne sker for købers risiko. Køber kan derfor eksempelvis ikke gøre misligholdelsesbeføjelser gældende som følge af:

- Forstyrrelse af/fra andre elektroniktjenester og produkter som ikke opfylder krav omfattet af CE-mærkning
- Manglende signaldækning eller følger heraf fra eksterne sendere, som sælgers udstyr skal anvende
- Funktionsfejl, som vedrører eller stammer fra pc-programmer eller pc-udstyr, der ikke er leveret af sælger
- Fejl, som måtte opstå som følge af købers manglende reaktion på alarmer, fejlmeldinger fra produktet eller, som kan henføres til manglende agtpågivenhed og/eller manglende løbende vurdering af det udførte arbejde i forhold til det planlagte

7.2 Ved ibrugtagning af alt nyt udstyr skal køber udvise stor omhu og betydelig opmærksomhed. Enhver tvivl om korrekt funktion/anvendelse bør omgående resultere i en henvendelse til sælgers serviceafdeling.

Denne manual må ikke ændres, kopieres eller på anden måde manipuleres. Uoriginale manualer kan i værste fald medføre fejlbetjening med skader på maskiner og afgrøder som konsekvens. TeeJet Technologies hæfter ikke for skader, der kan føres tilbage til brug af uoriginale eller manipulerede manualer. Originalmanualer kan til enhver tid rekvireres hos TeeJet Technologies.

TeeJet[®]
Technologies

Mølhavevej 2
9440 Aabybro
Denmark
Tlf. +45 9696 2500
Fax. +45 9696 2501

www.teejet.com

Indholdsfortegnelse

FORORD	5
GENEREL BETJENING.....	6
BRUG AF FJERNBETJENING	6
PIL OP- & PIL NED-TASTER (POS. 1 & 3)	7
RETUR TIL PUNKT-TASTE (POS. 2).....	7
LYSSTYRKE + & - TASTER (POS. 4)	7
MENU-/ESCAPE-TASTE (POS. 4)	7
RETURTASTE (POS. 5)	7
CENTERLINE VEJVISEREN	8
VEJVISERLYS (POS. 1)	8
MENUSKÆRM (POS. 2).....	8
INTRODUKTION TIL SPORVISNING	8
LIGE KØRSEL	9
BUET KØRSEL.....	9
FORAGER KØRSEL.....	9
EKSEMPEL PÅ KØRSEL I EN MARK	10
DRIFT	13
DRIFTSMENU OVERSIGT	13
GENERELT	13
NY?	13
FORTSÆT?	13
REDSK. ON/OFF	13
FORAGER/LIGE/KURVE AB	13
NY A – B	14
AREAL	14
E-DIF.....	15
BRUG AF RETUR TIL PUNKT FUNKTION.....	15
INDKODNING.....	17
INDKODNINGSMENU OVERSIGT	17
GENERELT	18
MASKINE	18
BREDDE	18
SE FREM	18
ANTENNE	19
REDSKAB.....	19
ALARM.....	19
GPS TYPE	19
1HZ BESKED.....	19

LYSBAR	20
AFSTAND	20
LYSDIODE	20
TEKST 1 & TEKST 2.....	20
STYRPIND	20
SYSTEM.....	20
ENHEDER.....	20
SPROG	20
TEST.....	21
TESTMENU OVERSIGT	21
MODTAGER STATUS	21
LYSBAR	22
DEMO	22
E-DIF.....	22
MONTERING AF CENTERLINE.....	23
SYSTEMOVERSIGT	23
MONTERING	24
GENERELT	24
MONTERING AF VEJVISEREN (POS. 1).....	24
CENTERLINE KABEL TILSLUTNING (POS. 2).....	24
STRØMKABEL TILSLUTNING (POS. 3)	24
TILSLUTNING AF DGPS-MODTAGER	24

FORORD

Tillykke med din CenterLine.

Vi - Deres leverandør- føler os sikre på at De hurtigt vil lære at bruge den, og hurtigt få den fulde fornøjelse af det en top moderne teknologi kan tilbyde.

Læs instruktions bogen sådan her:

Sæt Dem i traktorens førersæde men **med stoppet motor!** (Slå gerne mobiltelefonen fra.)

Læs "Introduktion til sporvisning", og kik på tegningerne på side 10 & 11.

Lær nu fjernbetjeningens kun 6 taster at kende.

Dernæst at finde rundt i "menuen".

Brug skemaerne vist på side 12, 15 & 19 som "vejviser". Gå først videre når De kan bladre frem eller tilbage til et bestemt menupunkt.

Læs omhyggeligt forklaringen til de menupunkter De ikke umiddelbart synes er selvforklarende.

Først nu, hvis De føler dem "hjemme" med "CenterLine" bør De starte traktoren for den første prøvetur.

God fornøjelse.

GENEREL BETJENING

Centerline systemet består af 3 hovedkomponenter, en DGPS-modtager, en vejviser (lightbar) og en fjernbetjening. Alle menuer til drift og indstilling af Centerline vises på vejviseren og betjeningen forgår ved hjælp af fjernbetjeningen. Indstillingen af DGPS-modtageren er afhængig af den type som anvendes og der henvises til DGPS-modtagerens dokumentation for øvrige information.

Her følger en beskrivelse af både fjernbetjeningen samt vejviseren:

BRUG AF FJERNBETJENING

Som nævnt før forgår betjeningen af Centerline ved hjælp af fjernbetjeningen. En beskrivelse af fjernbetjeningen følger:

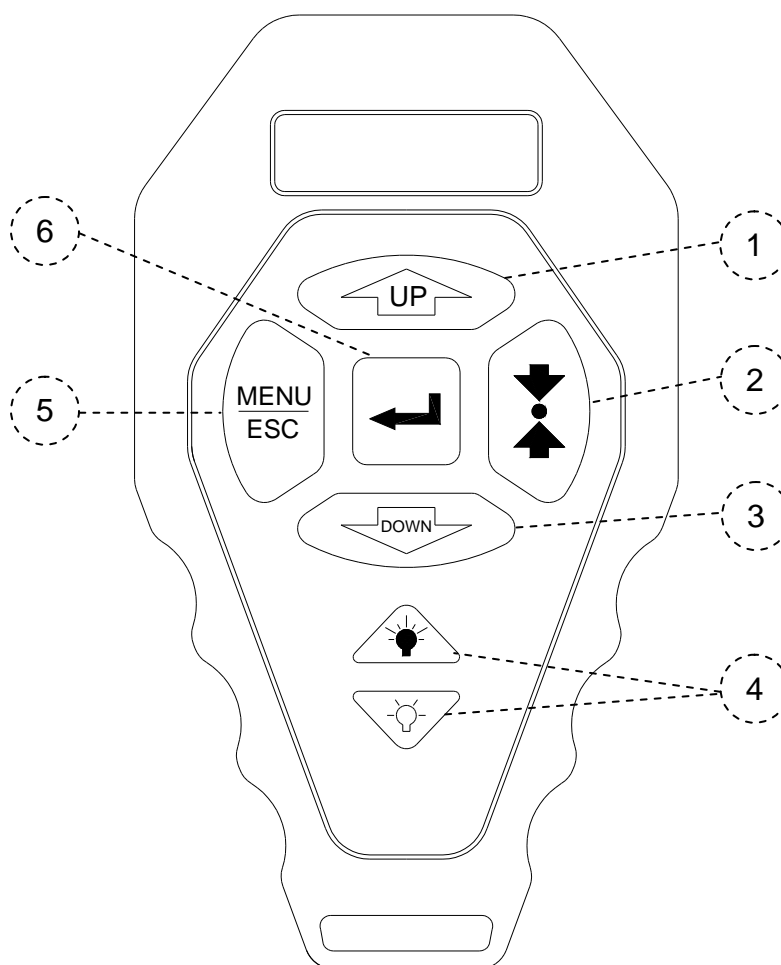

2008-0025

Pos.	Beskrivelse	Pos.	Beskrivelse
1	Pil op- taste	4	Lysstyrke + / -taste
2	Retur til punkt-taste	5	Menu/Escape -taste
3	Pil ned -taste	6	Returtaste

PIL OP- & PIL NED-TASTER (POS. 1 & 3)

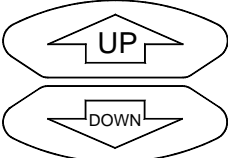
Taste	Beskrivelse
	Disse taster anvendes til at bladre igennem menuerne, undermenuerne og de indstillinger, som er til rådighed i menuerne.

RETUR TIL PUNKT-TASTE (POS. 2)

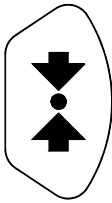
Taste	Beskrivelse
	<p>Denne tast anvendes til at markere et punkt i marken og senere for at finde tilbage til det markerede punkt.</p> <p>Retur til punkt funktionen anvendes typisk hvis arbejdet i marken stoppes og der ønskes at finde tilbage til det samme sted når arbejdet genoptages.</p> <p>En beskrivelse af brug af funktionen findes på side 15.</p>

LYSSTYRKE + & - TASTER (POS. 4)

Taste	Beskrivelse
	<p>Ved gentagende tryk på lysstyrke + tasten forøges lysstyrken på vejviseren. Ligeledes ved gentagende tryk på lysstyrke – tasten formindskes lysstyrken på vejviseren.</p> <p>Ændringer i vejviserens lysstyrken anvendes, f.eks. ved dag- og natkørsel.</p>

MENU-/ESCAPE-TASTE (POS. 4)

Taste	Beskrivelse
	<p>Denne taste anvendes til at forlade en menu punkt.</p> <p>Hver gang tasten trykkes bladres der en tilbage i menustrukturen.</p> <p>Hvis tasten anvendes i forbindelse med en indkodning bliver indkodningen ikke gemt.</p>

RETURTASTE (POS. 5)

Taste	Beskrivelse
	Returtasten anvendes til at åbne en menu samt til at vælge og godkende en indkodning.

CENTERLINE VEJVISEREN

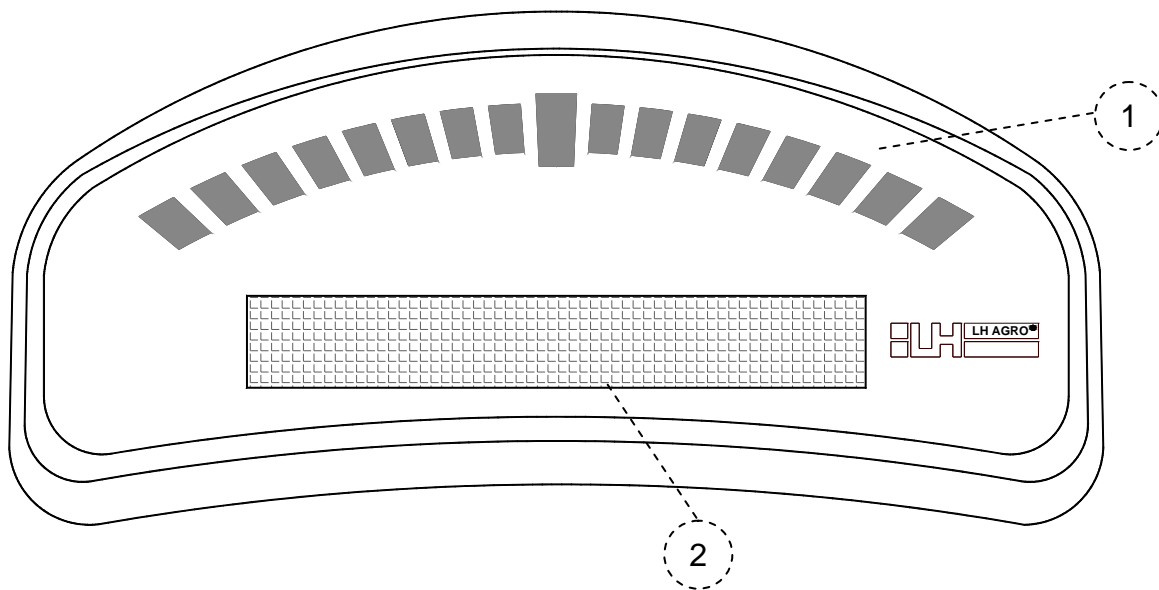

2008-0026

Pos.	Beskrivelse	Pos.	Beskrivelse
1	Vejviser lys	2	Menuskærm

VEJVISERLYS (POS. 1)

Her vises en indikation af sporvisningen.

Når midterste lys er tændt køres der præcis på sporet.

MENUSKÆRM (POS. 2)

Her vises driftsinformationer samt indstillinger.

INTRODUKTION TIL SPORVISNING

Sporvisning kan foretages på tre forskellige måder nemlig kørsel ved forageren og lige eller kurvet kørsel i resten af marken. Typisk vil der køres flere gange rundt om forageren for derefter at køre "side til side" i marken (som ved plejespor).

Imens der køres i forageren er det muligt at lave en "referencelinie" som der ønskes kørt parallel til i resten af marken. Denne referencelinie laves ved at markere 2 punkter, nemlig punkt A og punkt B. Den korteste vej imellem 2 punkter er en lige linie og denne linie danner referencelinien som der efterfølgende vil køres parallel til ved lige kørsel (dog ikke forageren).

Referencelinien kan som nævnt oprettes imens der køres i forageren, men også på et andet tidspunkt under kørsel. Efter referencelinien er oprettet kan der nu køres parallelt med denne linie hvor som helst i marken.

LIGE KØRSEL

Lige kørsel er kort sagt at køre i en lige linie parallelt med en referencelinie oprettet med punkterne A og B. Når referencelinien er lavet, er parallel kørsel mulig både til højre og/eller til venstre for referencelinien samt før og/eller efter de oprindelige referencepunkter (A og B). Dette vises i følgende diagram:

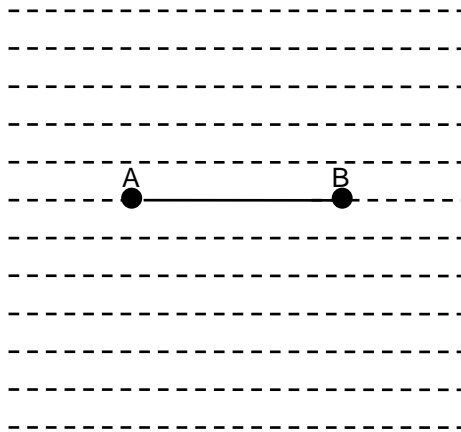

Den viste massivlinie repræsenterer referencelinien oprettet med punkterne A & B. De stiplede linier viser at, parallellinier oprettes automatisk til højre og venstre samt før og efter referencelinien. Dette betyder, at parallelkørsel kan foretages uden for punkt A og punkt B.

BUET KØRSEL

Buet kørsel er kørsel parallel med en kurve i en lignende måde som for lige kørsel. Parallelkørsel til venstre og til højre for referencelinien kan foretages, men ikke før eller efter de oprindelige referencepunkter (A & B). Dette vises i følgende diagram:

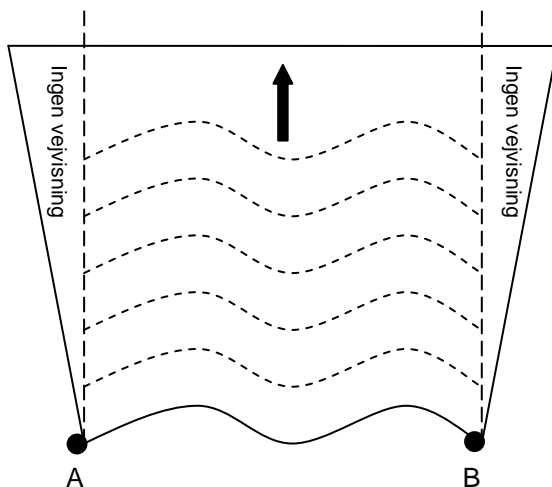







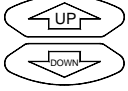

*Den viste massivlinie repræsenterer den oprindelige referencelinie oprettet med punkterne A & B. De stiplede linier viser, at parallellinier oprettes automatisk foran referencelinien. De stiplede linier viser også, at parallellinier oprettes **ikke** ved siden den oprindelig referencelinie. Dette betyder, at buet kørsel **ikke** er muligt uden for punkt A og punkt B.*

FORAGER KØRSEL

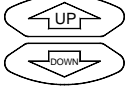
Forager kørsel er at køre rundt i markens forager. Når den første kørsel i forageren er færdig er det muligt at køre både til venstre og til højre for den oprindelige kørsel. En referencelinie (A & B) for lige eller buet kørsel kan oprettes imens der køres forager kørsel. Et mere detaljeret eksempel af forager kørsel kan ses på side 11.

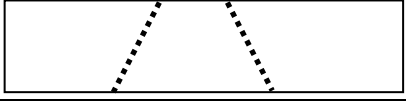
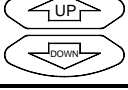
EKSEMPEL PÅ KØRSEL I EN MARK

I følgende eksempel ønskes forageren kørt to gange. To "reference" markeringer foretages for at danne den lige referencelinie som skal køres parallel til i resten af marken:

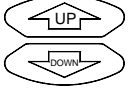
Step	Taste	Display	Beskrivelse
1		Drift	Vælg drift.
2		Ny?	Start ny sporvisning.
3		Redsk.On	Vises kun såfremt REDSKAB = OFF under indkodning.
4		Forager?	Vælg forager kørsel.
5			Start kørsel i forageren og 2 linier vises i displayet.
6		Ny A - B	Gør klar til referencelinien.
7		Punkt A	Start referencelinien.
8		Punkt B	Kør den lige strækning.
9			Stop referencelinien.
10		Lige?	Skift til lige kørsel.

Se billedforklaringen på følgende sider:

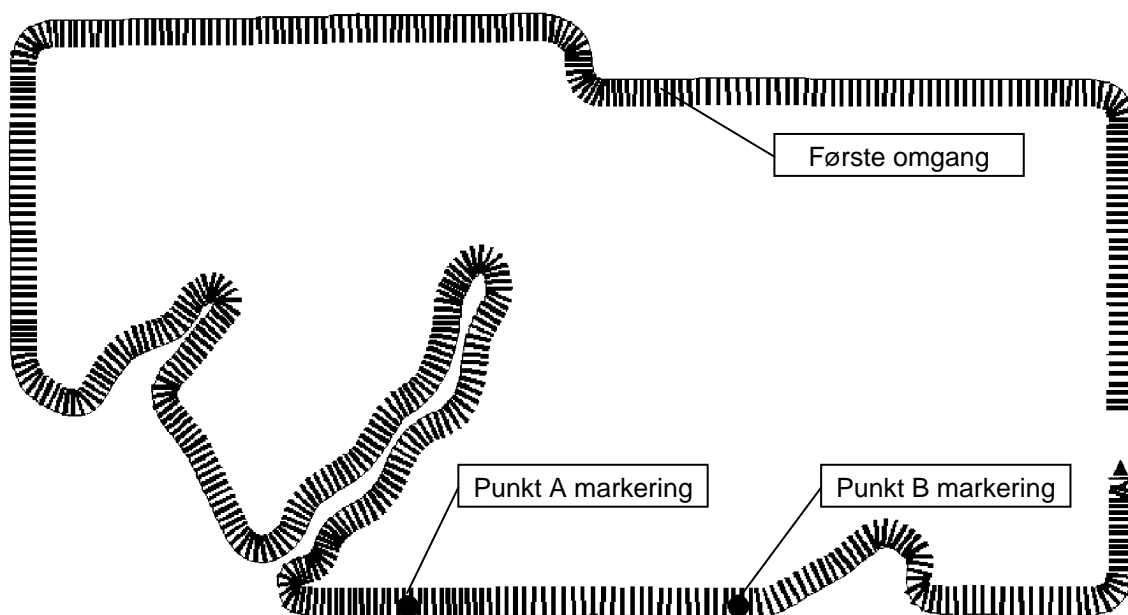

Her er den første omgang lige ved at være færdig og der er foretaget markeringer (punkter A & B) til den lige referencelinie som skal køres efter. Se trin 7, 8, & 9 i ovenstående for referencelinie markering.

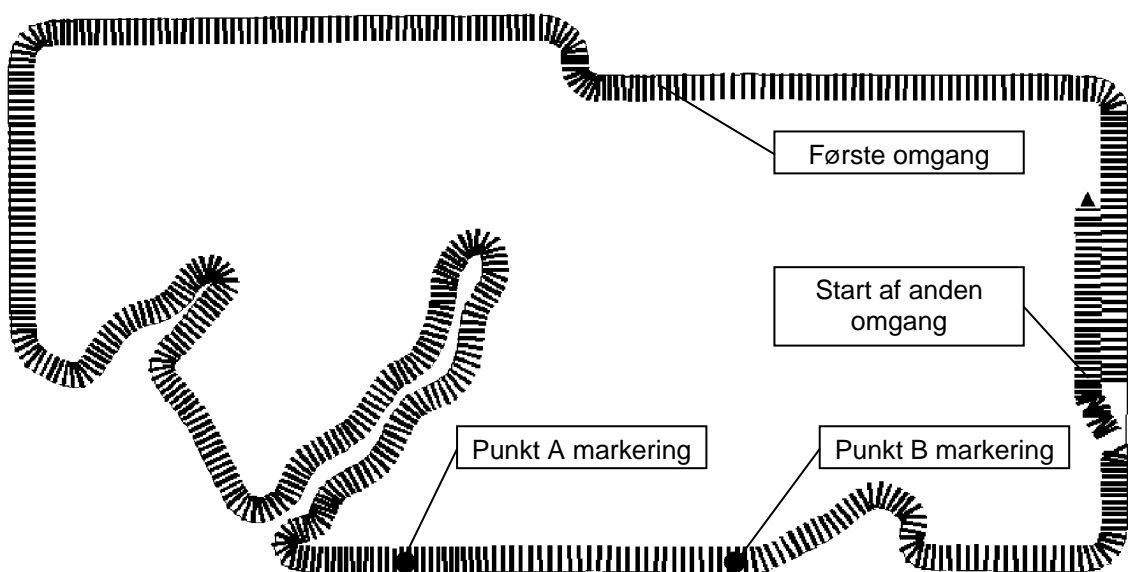

Her startes anden omgang rundt om marken. Punkt A & B markering blev foretaget i første omgang rundt om marken.

Ved skift fra det første omgang til den anden omgang vises følgende i displayet:

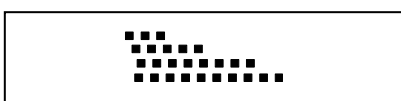

Denne viser at der er snart et sving til venstre.

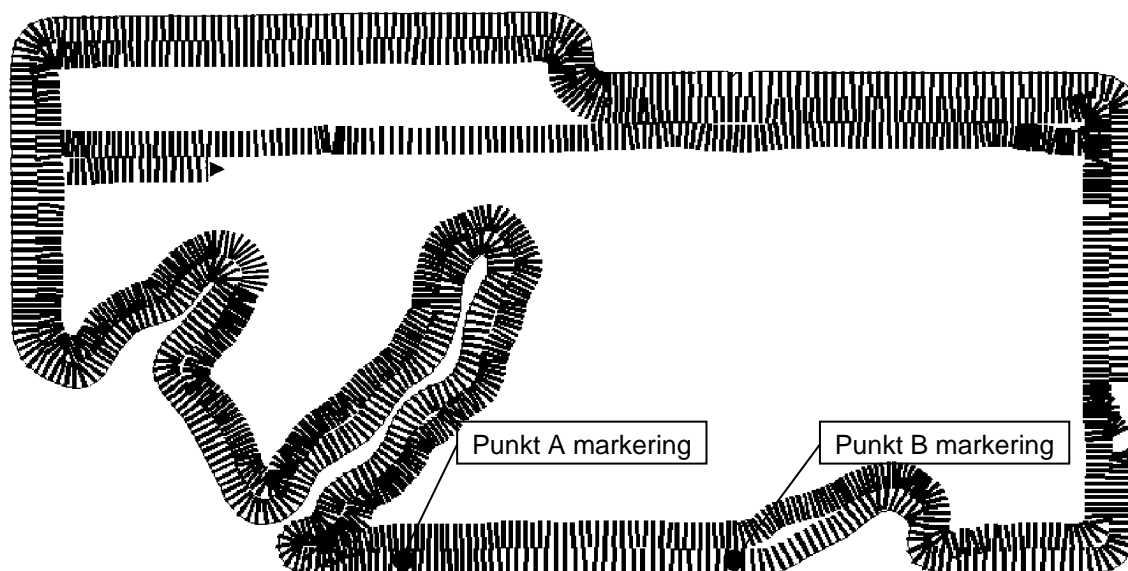

Her er anden omgang rundt om marken færdig og der køres nu parallelt til den lige referencelinien som blev lavet ved hjælp af punkterne A & B under den første omgang rundt om marken.

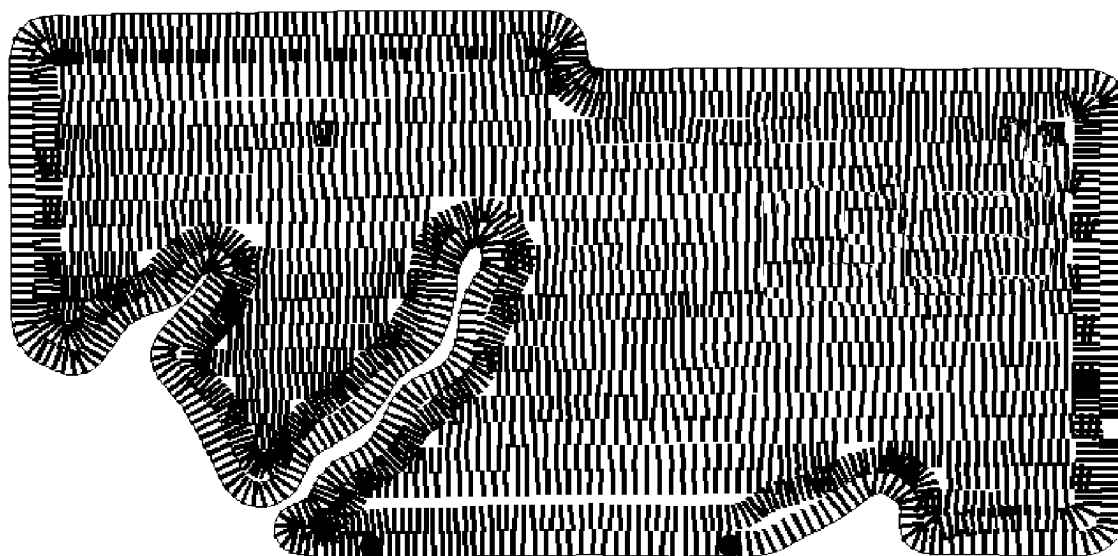

Her er kørslen i marken færdig.

DRIFT

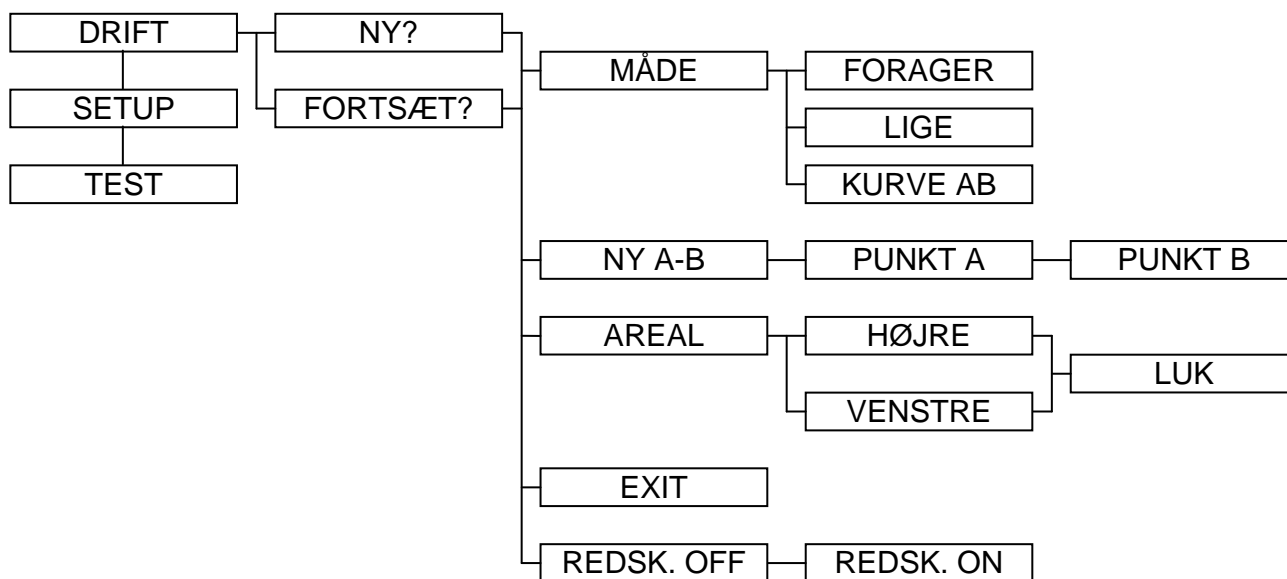
DRIFTSMENU OVERSIGT**GENERELT**

Det enkelte menupunkter under drift beskrives i det følgende:

Korrekt drift forudsætter indkodning af alle indstillinger, se INDKODNING på side 17.

NY?

Her vælges en ny sporvisning. Alle tidligere data slettes (dog ikke indkodninger).

FORTSÆT?

Der fortsættes en sporvisning som har været startet før.

REDSK. ON/OFF

Funktionen vises kun såfremt "REDSKAB" = OFF under indkodning – se side 19.

Hvis ikke systemet er monteret med en "redskabsføler" (se "MONTERING AF CENTERLINE" på side 24) kan denne funktion anvendes for, manuelt, at fortælle systemet om redskabet arbejder eller ej.





Hvis systemet er monteret med et redskabsføler og "REDSKAB" = ON under indkodning vil systemet automatisk vide om redskabet er i arbejde eller ej.

FORAGER/LIGE/KURVE AB

Her bestemmes om der skal køres i forageren eller køres lige (parallel til en referencelinie) – se "INTRODUKTION TIL SPORVISNING" på side 8.

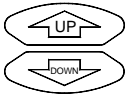
NY A – B

Ved valg af denne funktion kan en ny referencelinie startes. Fremgangsmåde for markering af en referencelinie er således:

Step	Taste	Display	Beskrivelse
1		Ny A - B	Gør klar til referencelinien.
2		Punkt A	Start referencelinien.
3		Punkt B	Kør den lige strækning.
4			Stop referencelinien.

Alt lige kørsel vil herefter tage udgangspunkt i referencelinien. En ny referencelinie kan dannes hvornår som helst under kørsel ved at man følger denne (ovennævnte) procedure.

Referencelinien bliver i hukommelsen indtil der:

enten

1. Startes en ny sporvisning (ved brug af "Fortsæt" funktionen beholdes referencelinien).

eller

2. En ny referencelinie oprettes (kun én referencelinie kan gemmes ad gangen).

AREAL

Her er der mulighed for løbende at opmåle markens størrelse i ha.

Arealet beregnes automatisk ud fra kørt distance og anvendte arbejdsbredde.

Hvis ikke der er foretaget en areal opmåling før skal der bestemmes om markens fysiske grænse er på HØJRE eller VENSTRE side af redskabet efter valg af AREAL funktion. Skærmen vises at der opmåles areal.

Areal opmåling stoppes automatisk når maskinen er 4,5 meter fra udgangspunktet, eller manuelt. Vælges "LUK" lukkes areal opmåling og arealet gemmes. Det beregnede areal vises på skærmen i 3 minutter og kan altid vises igen ved at vælge "VIS" funktionen under AREAL– menuen.

Det beregnede areal bliver i hukommelsen indtil der:

enten

1. Startes en ny sporvisning (ved brug af "Fortsæt" funktionen beholdes det opmålte areal).

eller

2. En ny arealopmåling foretages.

E-DIF

Normalt er anvendelse af e-Dif ikke nødvendig i områder hvor et korrektionssignal fra Egnos systemet er tilgængeligt.

Vises kun såfremt systemet er monteret med en RX350P Egnos DGPS-Modtager (TJ Nr. 78-50108).

Kalibrering af en e-Dif DGPS-modtager. Se venligst beskrivelsen på side 22.

BRUG AF RETUR TIL PUNKT FUNKTION

"Retur til punkt" funktionen anvendes når der ønskes afmærket en position som skal kunne findes igen. Denne funktion anvendes typisk når der holdes pause i sporvisning og, f.eks. der køres væk fra marken.

Funktionen betjenes med "retur til punkt" tasten (pos. 2, se side 7).

Når en position ønskes afmærket trykkes tasten. Denne position bliver i "hukommelsen" indtil der:

enten

1. Startes en ny sporvisning (ved brug af "Fortsæt" funktionen beholdes den afmærkede position).

eller

2. Der er kørt tilbage til en tidligere afmærket position og tasten trykkes igen (3. gang).

Når en afmærket position ønskes fundet trykkes der blot på tasten igen. Vejviserens lys viser nu hvordan der skal køres tilbage til punktet og menukærmen viser afstanden (i meter) imellem den nuværende position og den afmærkede position.

Tryk på "Menu/Esc"- tasten for at forlade "retur til punkt" funktionen når den afmærkede position er fundet.

INDKODNING

INDKODNINGSMENU OVERSIGT

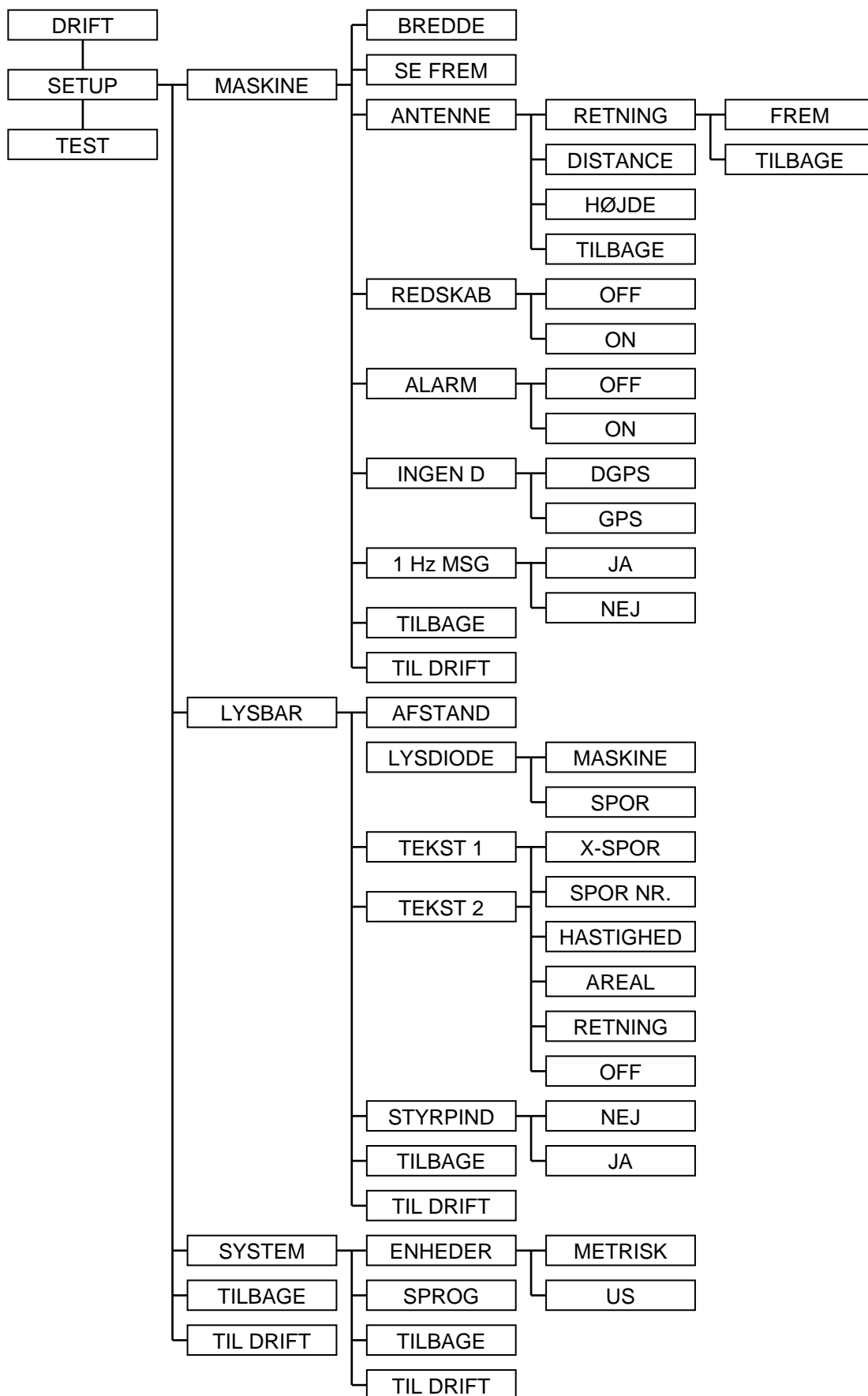

GENERELT

I næsten alle indkodningsmenuer er der to genvejsfunktioner, nemlig TILBAGE og TIL DRIFT.

Ved valg af TILBAGE- funktionen bladres der automatisk tilbage til start menuen for undermenuen, dvs. hvis, f.eks. SYSTEM- menuen var valgt og TILBAGE- funktionen vælges vil menuen "springe" tilbage til INDKODNING.

Ved valg af TIL DRIFT- funktionen vil der, uanset hvor i menustrukturen man er, bladres tilbage til drift menuen. Denne funktion kan anvendes, f.eks. ved ændring af en indstilling under normalt drift hvor der ønskes at forsætte med vejvisningsopgaven.

Der anbefales at indkode SYSTEM- indstillinger først, da disse bestemmer, bl.a. de måleenheder der anvendes til både drift og de øvrige indstillinger (se side 20).

MASKINE

I MASKIN- menuer indkodes de indstillinger, der er maskin- og redskabsrelateret.

For følgende maskinindkodninger forudsættes der at ENHEDER er indkodet som "METRISK" og driftssproget er sat til "DANSK":

BREDDE

Her indkodes den ønskede afstand mellem parallel sporene i trin af 10 cm. (min = 1m, max = 100m).

Denne afstand er typisk arbejdsbredden på det anvendte redskab. Hvis denne afstand indkodes mindre end redskabets arbejdsbredde reduceres mulighed for "mister" i marken. Hvis afstanden indkodes større end redskabets arbejdsbredde reduceres overlapninger.

SE FREM

Her indkodes, i sekunder, hvor langt CenterLine skal kunne se frem (typisk 1,5 eller 2 sekunder).

"Se frem" værdien, er det antal sekunder, foran maskinen, CenterLine skal kigge frem ad for fejlkørsel. Baseret på den aktuelle hastighed, kørselsretningen samt den indkodede "Se frem" værdi, beregner systemet hvor maskinen befinder sig i forhold til det aktuelle spor. Den værdi som indkodes er meget afhængig af, hvordan maskinen køres.

"Se frem" funktionen anvendes ikke når den indkodede værdi = 0.

ANTENNE

Typisk er DGPS-antennen monteret enten foran redskabet eller bagved redskabet (frontmonteret redskaber). Her skal der indkodes om DGPS-antennen er foran eller bagved redskabet samt afstanden imellem DGPS-antennen og redskabet.

RETNING: Hvis redskabet er bagved DGPS-antennen vælges "TILBAGE". Hvis redskabet er foran DGPS-antennen vælges "FREM".

AFSTAND: Afstanden imellem DGPS-antennen og redskabet indkodes i trin af 10 centimeter (min. = 0m, max. = 300m). Der skal tages højde for redskabets nedfaldspunkt. Hvis det anvendte redskab er, f.eks. en kalkspreader vil kalken ramme jorden op til 40 meter bagved DGPS-antennen.

HØJDE: Højden fra jorden til DGPS-antennen indkodes i trin af 10 centimeter (min. = 0m, max. = 10m).

REDSKAB

Hvis der indkodes "ON" vil CenterLine få besked fra en redskabsføler monteret på redskabet om redskabet er i arbejde eller ikke i arbejde (se side 24). Denne anvendes til bl.a. arealoptælling samt alarm ved bearbejdet areal (se ALARM-menu beskrivelse som følger).

Hvis der indkodes til "OFF" (standardindstilling) vil CenterLine ikke give alarm ved bearbejdet areal og areal vil optælles uanset om redskabet er i arbejde eller ej.

ALARM

Hvis ALARM indkodes til "ON" vil CenterLine give en visuel alarm når et bearbejdet areal tilnærmes eller overkøres. **BEARBEJDET** vises i displayet når der køres i tidligere bearbejdet områder, f.eks. forageren.

Hvis ALARM indkodes til "OFF" gives der ingen alarm ved kørsel i tidligere bearbejdet områder.

GPS TYPE

Ved at indstille denne indkodning til GPS kan arbejdet i marken fortsætte selv om der ikke er nogle korrektionssignaler til rådighed.

Når standardindstillingen (DGPS) anvendes, vises der en advarsel på CenterLine og arbejdet kan ikke fortsættes, hvis korrektionssignaler forsvinder.

Nøjagtigheden bliver væsentligt forringet, hvis der arbejdes uden korrektionssignaler. Vi anbefaler derfor ikke at ændre denne indstilling.

1HZ BESKED

Hvis ikke den anvendte DGPS-modtager kan sende data til CenterLine hurtig nok, er det muligt at indstille systemet her til at modtage DGPS-signaler fra en sådan langsom DGPS-modtager.

Når standardindstillingen anvendes (NEJ) vises der en advarsel på CenterLine, hvis ikke DGPS-signalerne modtages hurtigt nok.

Nøjagtigheden bliver væsentligt forringet, hvis der arbejdes med en langsom DGPS-modtager. Vi anbefaler derfor ikke at ændre denne indstilling.

LYSBAR

I LYSBAR- menuer indkodes de indstillinger som er relevant for vejviseren.

AFSTAND

Denne afstand udtrykker den fysiske afstand hver lysdiode på vejviseren repræsenterer. Afstanden kan indkodes fra 10 cm til 300 cm i trin af 10 cm.

LYSDIODE

Når LYSDIODE indkodes til "MASKINE" repræsenterer midtlinien på vejviseren maskinens position. Maskinen skal styres så at midtlinien på vejviseren flyttes hen til den lysdiode der bevæger sig.

Når LYSDIODE indkodes til "SPOR" repræsenterer midtlinien på vejviseren sporet. Maskinen skal styres så at den lysdiode der bevæger sig flyttes hen til vejviserens midtlinie.

TEKST 1 & TEKST 2

Her vælges én af følgende tekster (én til TEKST 1 samt én til TEKST 2) som vises under drift:

XSPOR:	Viser fejl afstand fra det ønskede spor og maskinens aktuelle position.
SPOR NR.:	Viser det aktuelle spornummer.
HASTIGHED:	Viser maskinens aktuel hastighed i kilometer pr. time.
AREAL:	Viser det samlede areal der er bearbejdet (må ikke forveksles med AREAL- funktionen som beskrives på side 14).
RETNING:	Viser maskinens kørselsretning i grader (kompasretning).
OFF:	Viser ingen informationer – visning er slukkede.

STYRPIND

Hvis STYRPIND = "On" tænder alle lys imellem midtlinien og enten højre eller venstre indikatorlys.

Hvis STYRPIND = "Off" (standardindstilling) tændes kun det højre eller venstre indikatorlys.

SYSTEM

ENHEDER

Her vælges måleenheder for drift og indkodning. Der kan vælges imellem US (fod & tommer) og METRISK (meter & centimeter).

SPROG

Her vælges driftssproget for Centerline.

TEST

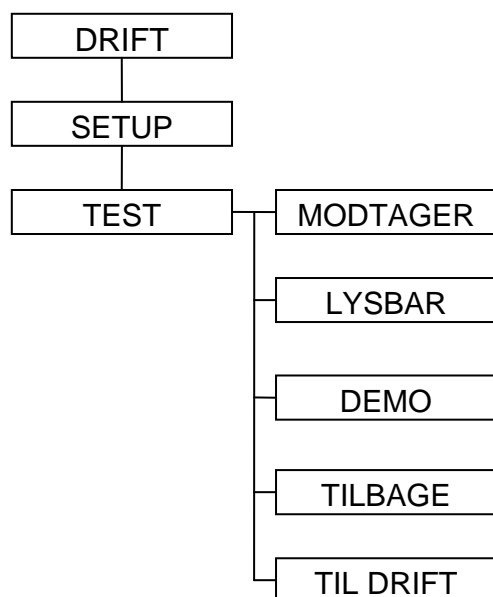
TESTMENU OVERSIGT

I TEST menu er der mulighed for at teste DGPS status plus køre en testsekvens på vejviseren.

Ved valg af TILBAGE- funktionen bladres der automatisk tilbage til start menuen for undermenuen, dvs. hvis, f.eks. SYSTEM- menuen var valgt og TILBAGE- funktionen vælges vil menuen "springe" tilbage til INDKODNING.

Ved valg af TIL DRIFT- funktionen vil der, uanset hvor i menustrukturen man er, bladres tilbage til drift menuen. Denne funktion kan anvendes, f.eks. ved ændring af en indstilling under normalt drift hvor der ønskes at forsætte med vejvisningsopgaven.

MODTAGER STATUS

Ved valg af denne funktion vises status på de modtagende DGPS-signaler. Følgende beskrives de informationer der vises:

<DGPS>	vises når et gyldig DGPS signal modtages.
<GPS>	vises når kun et GPS signal modtages.
<No GPS>	vises når der ingen positionssignaler modtages. Der kan IKKE fortages sporvisning eller areal opmåling.
<NONE>	Viser at der hverken modtages GGA- eller VTG-data
<GGA>	viser at der modtages GGA- data.
<VTG>	viser at der modtages VTG- data.
<X HZ>	viser hvor ofte enten GGA- eller VTG data modtages pr. sekund.

LYSBAR

Ved valg af denne funktion køres en testsekvens for alle lysdioder.

DEMO

Ved valg af DEMO vises der et demonstrations-program i CenterLine. "DEMO" vises i displayet med jævne mellemrum for at indikere at systemet rent faktisk er i demo-mode.

E-DIF

Normalt er anvendelse af e-Dif ikke nødvendig i områder hvor et korrektionssignal fra Egnos satellitter er tilgængeligt.

Vises kun såfremt systemet er monteret med en RX350P Egnos DGPS-Modtager (TJ Nr. 78-50108).

e-Dif er et "syntetisk" differentiell-signal som bliver lavet af softwaren i DGPS-Modtageren.

For at kalibrere modtageren skal dette menupunkt vælges, "Vent" vises i displayet imens systemet kalibreres.

Vi anbefaler at kalibrerer e-Dif-modtageren hver 1 til 2 timer.

MONTERING AF CENTERLINE

SYSTEMOVERSIGT

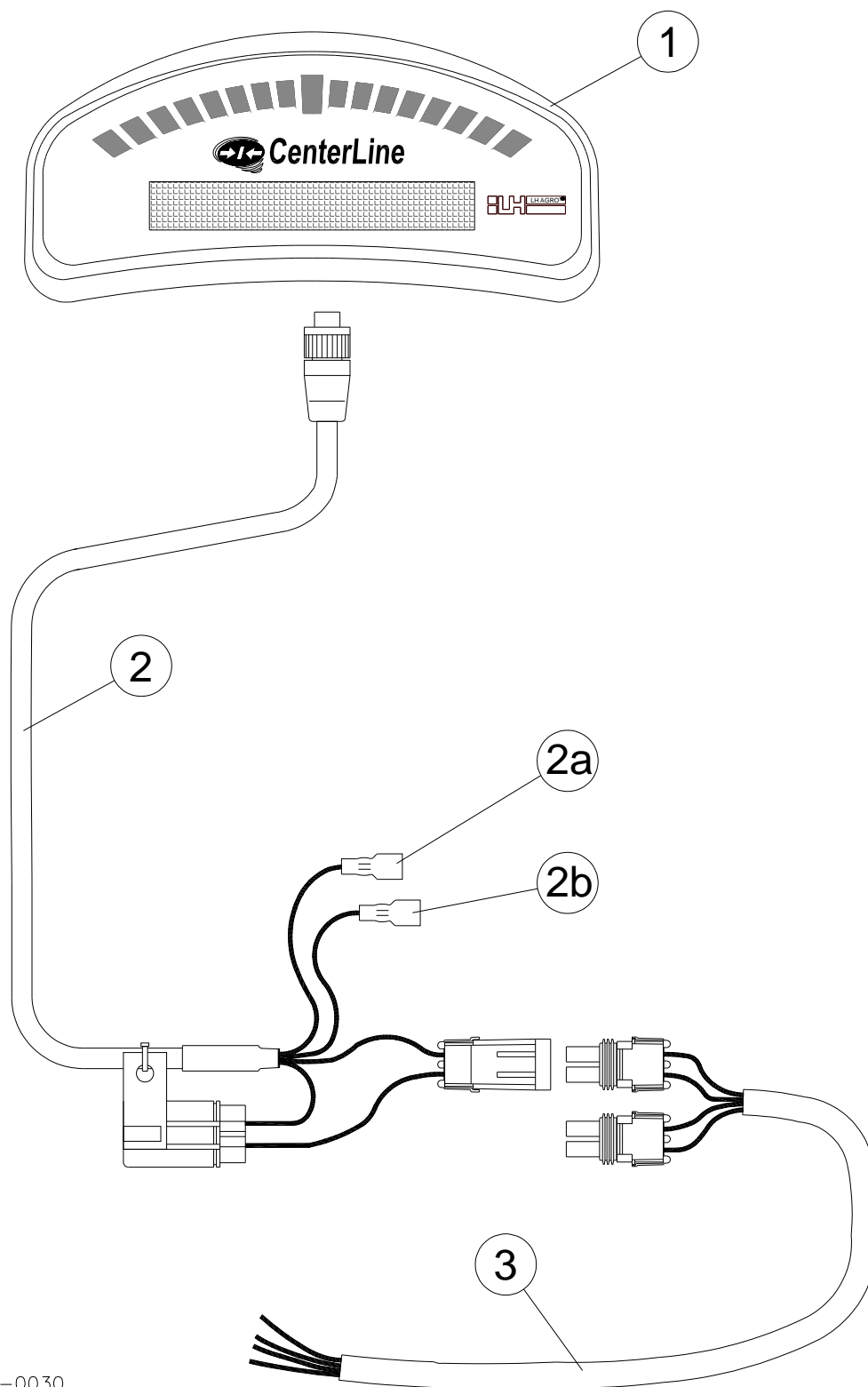

2008-0030

MONTERING

GENERELT

Træk alle kabler så de beskyttes mest muligt og gerne sammen med de eksisterende kabler, hydraulikrør og lignende. Fastgør alle kabler med kabelbindere.

Pas på de bevægelige dele og varmekilde, f.eks. udstødningsrør.

MONTERING AF VEJVISEREN (POS. 1)

Da CenterLine vejviseren betjenes med en fjernbetjening og er vejrbestandig kan den evt. monteres på "snuden" af traktoren. Anvend det medfølgende monteringsbeslag.

CENTERLINE KABEL TILSLUTNING (POS. 2)

Tilslut stikket til modsvarende stik bag på vejviseren og skru godt fast.

Hvis traktoren er monteret med et 3-polet "cobo-stik":

- Klip det 2-polede stik (mærket "BAT") af – tilslut den røde ledning til +12V (+), den sorte ledning til 0V (-) og den hvide ledning til det lille ben i stikket (tændingsstrøm).

Hvis ikke traktoren er monteret med et 3-polet "cobo-stik":

- Tilslut det 2-polede stik (mærket "BAT") til strømkabelt pos. 2.
- Den hvide ledning (pos. 2a - mærket "Ignition sense") **SKAL** tilsluttes tænding således at den får +12V når tændingen er tændt.

Den brune ledning (pos. 2b - mærket "Boom sense") tilsluttes således at den får +12V når redskabet er i arbejde og 0V (eller intet) når redskabet ikke er i arbejde. Det er ikke nødvendigt at tilslutte denne ledning såfremt "Redskabsfunktion" ikke ønskes anvendt. Hvis ledningen tilsluttes som beskrevet, skal REDSKAB indkodes til ON under indkodning – se side 19.

STRØMKABEL TILSLUTNING (POS. 3)

Hvis ikke traktoren er monteret med et 3-polet "cobo-stik":

Tilslut det medfølgende strømkabel til batteriet ved hjælp af de medleverede batteriterminaler.

Rød = +12V

Sort = 0V

Dette kabel kan, afhængig af modtagertype, også anvendes til strømforsyning af DGPS-modtageren.

TILSLUTNING AF DGPS-MODTAGER

Tilslut DGPS-modtager stikket til modsvarende stik bag på vejviseren og skru godt fast.

Monter DGPS-Modtageren midt (højre/venstre) på traktorens tag enten ved hjælp af den medfølgende metalplade eller ved hjælp af de medfølgende skruer.